



**“IPCM-IPCMF”
DIMENSIONES (mm)**

**“IPCM-IPCMF”
ABMESSUNGEN (mm)**

**“IPCM-IPCMF”
DIMENSIONS (mm)**

**“IPCM-IPCMF”
DIMENSIONS (mm)**

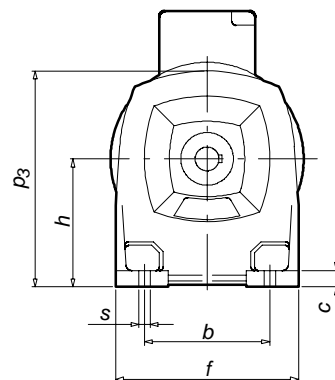
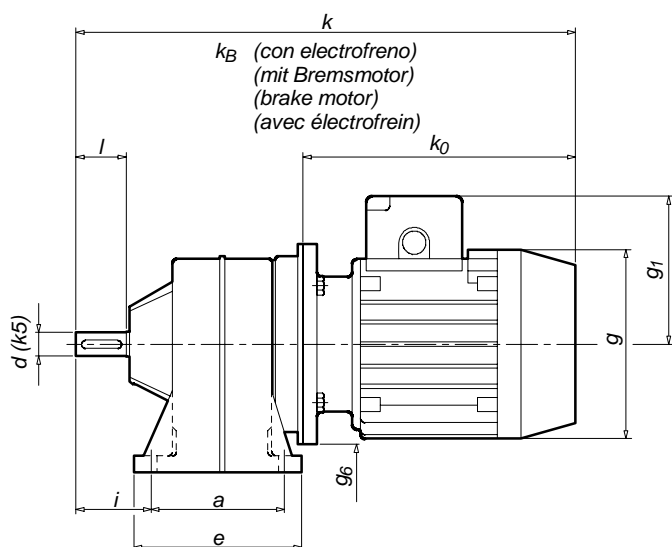

Tipo Typ Type Type	Peso Gew. Weight Poids [Kg]	g	g ₁	g ₆	k (1)	k _B (1)	k ₀ (1)	a	b	c	e	f	h	i	p ₃	s	d	l
84/56	7	109	95	120	321	-	172											
84/63	8	123	100	140	347	379	190	88	78	11	108	120	84	48	143	10	16	34
84/71	11	138	109	160	404	453	214											
102/63	11	123	100	140	371	403	190											
102/71	14	138	109	160	395	444	214											
102/80	18	156	124	200	461	517	236	106	100	13	134	150	102	60	176	9	19	40
102/90S	23	176	129	200	479	536	254											
102/90L	25	176	129	200	504	561	279											
128/63	15.5	123	100	140	396	428	190											
128/71	18	138	109	160	421	470	214											
128/80	24	156	124	200	461	517	236											
128/90S	29	176	129	200	496	553	254	126	118	16	160	178	128	74	215	11	24	50
128/90L	31	176	129	200	521	578	279											
128/100	38	194	138	250	575	645	309											
128/112	46	218	152	250	594	668	328											
142/80	29	156	124	200	489	545	236											
142/90S	34	176	129	200	524	581	254											
142/90L	36	176	129	200	549	606	279	145	130	18	179	196	142	95	237	11	28	60
142/100	44	194	138	250	621	691	309											
142/112	52	218	152	250	640	714	328											
162/80	42	156	124	200	574	630	236											
162/90S	46	176	129	200	592	649	254											
162/90L	48	176	129	200	617	674	279											
162/100	55	194	138	250	650	720	309	205	160	21	245	226	162	120	269	14	38	80
162/112	63	218	152	250	669	743	328											
162/132S	82	258	178	300	782	865	371											
162/132M	95	258	178	300	820	903	409											

(1) Estas dimensiones son orientativas, dependiendo del fabricante del motor

(1) Diese Abmessungen sind Richtwerte, abhängig von den Motorfabrikaten.

(1) These dimensions are indicative, they are depending of motor manufacturers.

(1) Ces dimensions sont à titre indicatif, elles dépendent du fabricant du moteur.

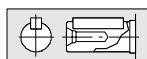

Dimensiones de los ejes de salida en la pág. 0.25

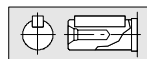

Normwelle auf Seite 0.25

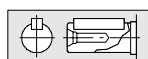

Bare shaft dimensions are on page 0.25

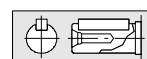

Dimensiones des axes de sortie à la page 0.25

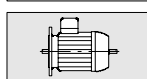

Dimensiones generales de los motores en la pág. 0.14 y 0.15

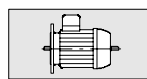

Allgemeine Abmessungen der Motoren auf Seite 0.14 und 0.15

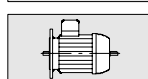

General motors dimensions page 0.14 and 0.15

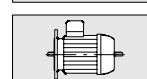

Dimensiones générales des moteurs à la page 0.14 et 0.15

Los moto-reductores se suministran con motor forma B5 y caja de bornes posición normal, salvo indicación expresa de lo contrario por el cliente.

Los pesos indicados en las tablas son aproximados y corresponden a motores sin freno.

Nos reservamos el derecho de modificar dimensiones sin que por ello cambie la denominación del moto-reductor.

Tenemos a su disposición un CD para sistema CAD con los dibujos a escala de nuestros reductores y accesorios.

Wenn vom Besteller nicht anders spezifiziert, werden die Getriebemotoren mit Klemmkastenposition normal (und B-5 Motor) geliefert.

Die in den Tabellen angegebenen Gewichte sind annähernde Richtwerte.

Wir behalten uns das Recht vor, die Abmessungen zu ändern, ohne die Bezeichnung des Getriebes zu verändern.

CD für CAD sind verfügbar mit den Übersetzungen und Zeichnungen

Unless specified differently by the customer, motor reducers supplied, use B-5 flange mounting motors and normal position terminal board box.

Approximate weights are shown in the tables.

We reserve the rights to modify any dimensions, without changing the Type number of reducers. CD for CAD systems are also available, providing to scale, drawings of reducers and accessories.

Les moto-réducteurs sont livrés avec des moteurs forme B5 et boîte à borniers position normale, sauf indication expresse du contraire par le client.

Les poids indiqués dans les tableaux sont approximatifs.

Nous nous réservons le droit de modifier les dimensions sans changer la dénomination du moto-réducteur.

Nous tenons à votre disposition un CD pour système CAD avec les dessins à échelle réelle de nos réducteurs et accessoires.